

JCW-201

MODEL : T5BF(SU) 50

製造元:ダイドレ(株)

ストレーナ 取り外し位置  
(O印を合わす)

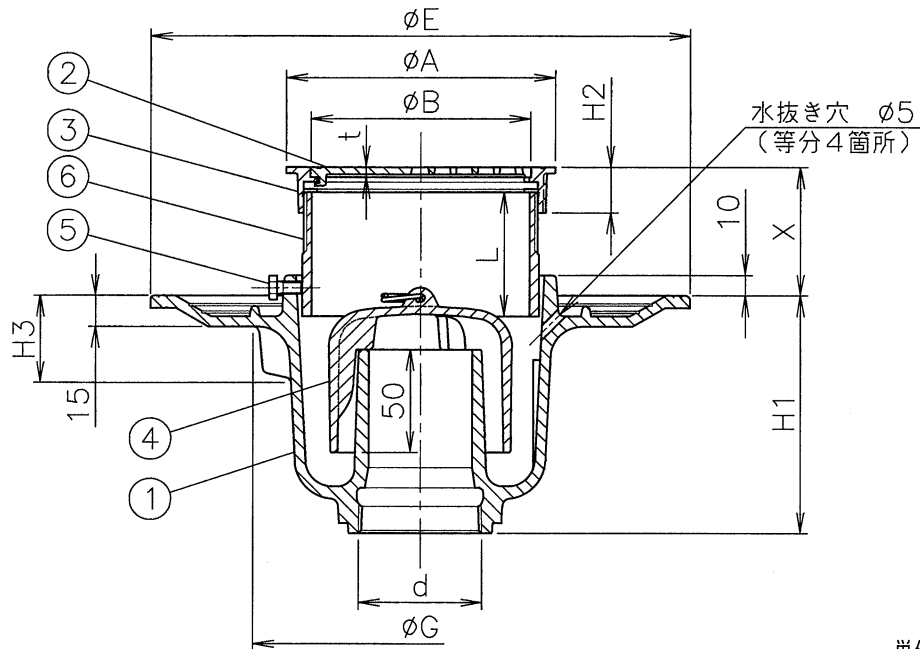
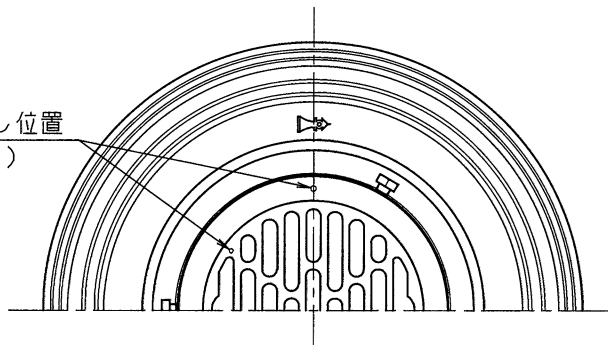

寸法表

単位:mm

品番	ねじ基準径	A	B	E	G	H1	H2	H3	L	t	X	
符号	呼び	d						(参考)				
T5BF(SU)	40	47.803	100	82.5	210	147	100	22	35.8	60	3.5	42~72
	50	59.614	130	106	260	161	115	22	42.2	60	3.5	42~72
	65	75.184	155	132	265	204	115	26	35.8	60	4.5	46~76
	80	87.884	180	157	295	229	120	26	35.8	60	5.5	46~76
	100	113.030	230	207	350	281	135	26	35.8	60	5.5	46~76

- d ねじ部は、JIS B 0203(管用テーパねじ)です。
- ストレーナはロック式です。
- ストレーナの取り外し位置として、ストレーナ・受けにO印(凹み)を設けております。
- ストレーナの排水孔面積は、流出口の断面積以上です。
- 防水受けには、水抜き穴が開いております。
- 調節管はビス止め式です。
- 部番⑥ 調節管は、X寸法内で床厚に応じて調節できます。調節管を切断する事でX寸法を最小(H2寸法+10mm)まで調節できます。
- 樹脂製わん仕様T5BF(SU)-PCも用意しております。(呼び40~80)
- T5BF用 打込金具(別売)を用いる事で打込施工が可能となります。

5	ビス	SS400	電気亜鉛めっき,M6x12x3本	10							
4	わん	FC150	防錆塗装	9							
3	ストレーナ受け(DK-SUS)	SCS13		8							
2	ストレーナ(DK-SUS)	SCS13		7							
1	本体	FC150	防錆塗装	6	調節管			SGP		溶融亜鉛めっき	
部番	部品名	材質	備考	部番	部品名	材質	備考				
品番	40~100 T5BF(SU)	名称	防水層用 ステンレス製上部金物付 床排水トラップ			承認	製図	lzumi		Wada	
図番	KNAZ0604-08	作成 / 更新	2012. 6.22 / 2022. 4.19	 <b>西部機材株式会社</b> SEIBUKIZAI CO.,LTD							

JCW-201

MODEL : T5BF(SU)-PC 50

ストレーナ 取り外し位置  
(O印を合わす)

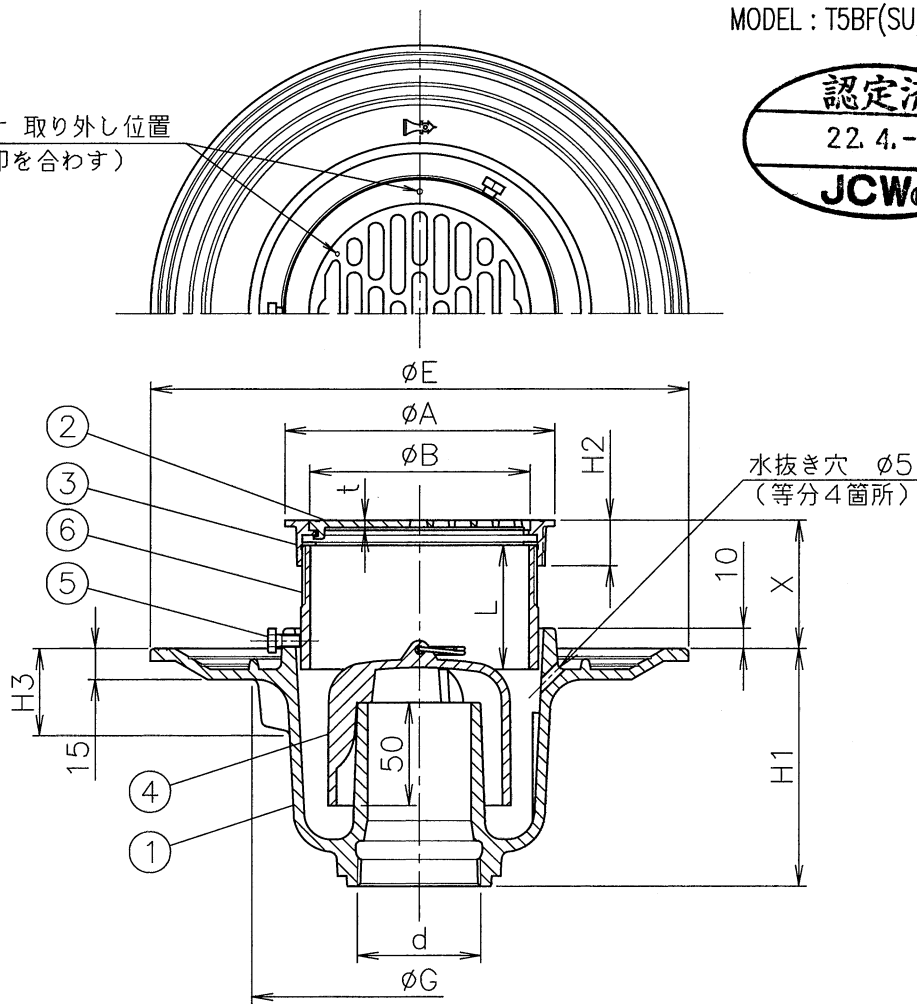

寸法表

単位:mm

品番	ねじ基準径	A	B	E	G	H1	H2	H3	L	t	X	
符号	呼び	d						(参考)				
T5BF(SU)-PC	40	47.803	100	82.5	210	147	100	22	35.8	60	3.5	42~72
	50	59.614	130	106	260	161	115	22	42.2	60	3.5	42~72
	65	75.184	155	132	265	204	115	26	35.8	60	4.5	46~76
	80	87.884	180	157	295	229	120	26	35.8	60	5.5	46~76

- dねじ部は、JIS B 0203(管用テーパねじ)です。
- ストレーナはロック式です。
- ストレーナの取り外し位置として、ストレーナ・受けにO印(凹み)を設けております。
- ストレーナの排水孔面積は、流出口の断面積以上です。
- 防水受けには、水抜き穴が開いております。
- 調節管はビス止め式です。
- 部番⑥ 調節管は、X寸法内で床厚に応じて調節できます。調節管を切断する事でX寸法を最小(H2寸法+10mm)まで調節できます。
- T5BF用 打込金具(別売)を用いる事で打込施工が可能となります。

製造元:ダイドレ(株)

5	ビス	SS400	電鍍めっき,M6x12x鉢	10			
4	わん	樹脂	符号PC	9			
3	ストレーナ受け (OK-SUS)	SCS13		8			
2	ストレーナ (OK-SUS)	SCS13		7			
1	本体	FC150	防錆塗装	6	調節管	SGP	溶融亜鉛めっき
部番	部品名	材質	備考	部番	部品名	材質	備考
品番	40~80 T5BF(SU)-PC	名称	防水層用 ステンレス製上部金物付 床排水トラップ	承認	lzumi	製図	Wada
図番	KNAA1104-06	作成 / 更新	2013.11.28 / 2022. 4.19				

西部機材株式会社  
SEIBUKIZAI CO.,LTD